

～ 目 次 ～

1	ご利用について	2
	(1) 「かぐめよし少年自然の家」について	
	(2) 利用できる団体	
	(3) 休所日	
	(4) 利用申し込み（受付開始）	
	(5) 食事注文	
2	ご利用手続きについて	3
	(1) 事前打合せ	
	(2) 必要書類の提出	
	(3) 利用人数(食事数)の変更	
	(4) 利用のキャンセル	
3	かぐめよし少年自然の家での生活の流れ	4
4	事前に決めておくこと	5
	(1) 部屋割り	
	(2) 活動の係、その他	
5	携行品について	5
	(1) 個人で用意するもの	
	(2) 団体で用意するもの	
6	必要経費について	6
	(1) 施設使用料	
	(2) 宿泊税	
	(3) 食事代	
	(4) シーツクリーニング代	
	(5) 活動費	
	(6) 施設使用料（日帰り研修）	6
	(7) その他	
7	利用に際してのお願い	7
8	救急時の医療機関	8
	資料集	
	・かぐめよし少年自然の家野外活動マップ	9
	・かぐめよし少年自然の家平面図	10
	・宿泊室見取り図	11
	・レストランかぐめテーブル配置図	12
	・かぐめよし少年自然の家までの交通案内	13
	・利用申込取消（キャンセル）届	14

1. ご利用について

(1) 「かぐめよし少年自然の家」について

かぐめよし少年自然の家は、福智山ろくに広がる大自然の中で、集団宿泊生活や野外活動を通じて、子ども達に教育的体験活動を行うための青少年教育施設です。当少年自然の家では、次の4つの心を育成することをねらいとして様々な活動プログラムを用意しています。

- ・友情 —— たくさんの友達をつくり、友達を思いやる心
- ・協同 —— みんなで心や力を合わせ、目標を達成しようとする心
- ・奉仕 —— 進んで仕事を行い、みんなのために尽くそうとする心
- ・規律 —— 規則正しい集団生活を通じ、わがままを抑え、我慢する心

(2) 利用できる団体

責任ある指導者が引率し、当少年自然の家の活動やプログラムに参加できる5人以上の団体、家族等。但し、下記に該当する団体等の利用はお断りします。

- ① 特定の政党や宗教を支持し、又は反対するための利用
- ② もっぱら営利を目的とするための団体の利用
- ③ その他、当少年自然の家の活動や方針に反すると判断される利用

(3) 休所日

休所日は、年末年始（12月29日から1月3日まで）です。

※月に1～2日程、休所日を設定しております。詳しくはHPでご確認ください。

(4) 利用申し込み（受付開始）

① 宿泊の場合

利用受付は1年を通して、利用日の6ヶ月前の日の午前9時から開始します。

（例：8月1日宿泊希望の場合は、6ヶ月前の2月1日の午前9時より受付開始）

※宿泊のご予約は1か月前までを目安にお願いいたします。

② 日帰りの場合

利用受付は1年を通して、利用日の1ヶ月前の日の午前9時から開始します。

（例：8月1日日帰り利用の場合は、1ヶ月前の7月1日の午前9時より受付開始）

●いずれも、電話やHPで空き状況を確認してお申し込みください。

※夜間に利用される際は、利用日の3日前までにご予約ください。

(5) 食事注文

平日（土曜日含む）20食以上、日曜日 15食以上より注文可能です。

日曜日の夕食につきましては、食堂提供はしていません。

※日曜日は食物アレルギー対応はできません。

2. ご利用手続きについて

利用日が決定したら、下記の手順で利用手続きを行ってください。

(1) 事前打合せ・・・入所日の約1ヶ月前までに実施

(※特に、アレルギー対応に時間がかかります。)

電話等で所員と事前打合せの日時を決定し、事前打合せを行ってください。

(活動場所やプログラム等の下見を含めてお願いします)

打合せ事項

- ① 活動内容について
- ② 携行品や必要経費について
- ③ 同一日入所団体との調整（宿泊室、食事場所、入浴順、活動係）
- ④ 当所の施設や設備、活動場所について（下見）
- ⑤ アレルギーの有無

(2) 必要書類の提出

入所の前までに提出する書類

- ① 使用申請書（一般団体用）
- ② 利用者名簿
- ③ 食事数連絡表
- ④ 食物アレルギー対応調査シート
- ⑤ 野外調理人数確認表（プログラム利用がある場合）
- ⑥ 沢靴・ライフジャケット貸出表（プログラム利用がある場合）

(3) 利用人数（食事数）の変更

申し込み時の人数に変更が生じた場合は、お電話、またはFAXにてご連絡ください。

食事数に変更となる場合は、必ず「食事数連絡表」をFAXしてください。

全数のキャンセル、5人を超える大幅な変更は入所の3週間前までにご連絡ください。最終変更（1～5食まで）は、入所3日前17時までにお願いします。

なお、その後の食事数の変更は原則としてできません。予約数の食事代をいただきますので予めご了承ください。

(4) 利用のキャンセル

●利用のキャンセルの際は、確認の為、この手引き最終ページの利用申込取消(キャンセル)届の提出をお願いいたします。

3. かぐめよし少年自然の家での生活の流れ

●ここに示している生活の流れは『夏休み』のスケジュールです。夏休み以外のご利用の場合は、例えば9時入所、翌17時退所等も可能です。ご相談ください。

時間	項目	内容等
13:50	入所	必要に応じて入所式を行います。
	OR	指導者の方も必ず参加してください。
14:30	活動B	本物川体験、野外調理、かぐめダム探検ウォーク、かぐめの自然大発見などができます。
17:00	タベのつどい	指導者の方も必ず参加してください。
17:30	夕食	
19:00	活動C	試胆会、キャンドルのつどい、キャンプファイアー、球技大会、ビデオ・DVD・レーザーディスク映写会などができます
20:30	入浴	浴槽に入る前は、体をよく洗ってください。指導者の方も消灯までには入浴ください。
22:00	消灯	明日の活動に備えて、ぐっすり寝てください。



6:45	起床	洗面、トイレなどを済ませたら、自分の使った寝具をきれいにたたみ、もとの位置に収納してください。当日退所する団体は、シーツと枕カバーをたたんで、部屋毎にまとめて、リネン室の前に持って行ってください。
7:30	朝のつどい	指導者の方も必ず参加してください。
8:00	朝食	
8:45	清掃活動	使用した寝具類の整理整頓および宿泊室、廊下、ロビーの清掃をお願いします。
9:00	退所点検	部屋の点検を行います。毛布等の向きもそろえて、きれいにしてください。忘れ物も再確認してください。
9:30	活動A	本物川体験、かぐめダム探検ウォーク、かぐめの自然大発見などができます。
12:00	昼食	昼食後、食費、クリーニング代等の精算をお願いします。
13:00	退所	退所時間は活動に応じてご相談ください。必要に応じて退所式を行います。

- 活動A～Cは自主活動（各団体独自の活動）も実施できます。
- 各活動の合間の時間はフリータイムです。屋外や体育館で自由に過ごしてください。（子ども達の安全のため、活動中、フリータイムを含めて、引率者の方の帯同、指導・監督をお願いします。特にフリータイムのケガが多く発生しています。）

4. 事前に決めておくこと

(1) 部屋割り

本所には4つの宿泊室があり、それぞれの宿泊室の定員は36名です。

(1人1枚マットレスを使う場合は30名程度)

11ページの宿泊室見取り図に、各自の部屋と寝る場所を記入しておいてください。

(2) 活動の係、その他

- ・「タベのつどい」時→司会者1名、旗の降納係6名
- ・「朝のつどい」時 →司会者1名、旗の掲揚係6名、体操の係 数名
- ・「キャンドルのつどい」又は「キャンプファイアー」を実施する団体は
営火長1名(大人)、女神1名、火の守4名、献詩係1名
- 複数の団体が同時入所する際には、事前打ち合わせ時に、それぞれの団体で上記の諸係を分担して決めて、実施します。

5. 携行品について

(1) 個人で用意するもの

- 上履き(かかとがある靴をご準備下さい。スリッパ等は不可)
- 着替え ○就寝着 ○帽子 ○タオル ○水筒
- 入浴用品(石鹸、シャンプー等は各自ご用意ください)
- 常備薬(必要な人)

●「本物川体験」を計画している場合

水着(短パンでも可)、Tシャツ、バスタオル、水筒、濡れてもよい靴(上靴、クロックス、サンダル、長靴は不可)

(2) 団体に用意するもの

- 連絡用車両(団体に1台)
- 救急用品
- ペーパータオル(手洗い用)
- 虫よけスプレー(必要に応じて)
- 入浴用石鹸およびシャンプー(個人で準備する場合は不要)
- 補充用のお茶等(お茶を沸かす為のやかんは貸出しできます。)

- かぐめよし少年自然の家には、自然環境に配慮した排水処理施設があるため、シャンプーを使つての洗髪はできますが、ブレーカーが落ちてしまうため、宿泊室でのドライヤーの使用はできません。
※自然の家でドライヤーの貸出しをしています。ご利用の際はお声かけください。

6. 必要経費について [R7.4.1 現在]

- 宿泊利用には下記の経費がかかります。

(1) 施設使用料 (料金はいずれも1人1泊の利用料金です)

- | |
|--------------------|
| ○小学生・中学生とその引率者150円 |
| ○高校生・大学生とその引率者300円 |
| ○一般750円 |

- 北九州市内に居住する小中学生とその指導者は料金がかかりません。

(2) 宿泊税

1人 1泊 200円

※ただし、施設使用料が不要な場合及び日帰り利用は課税対象外となります。

(3) 食事代

[R7.4.1 改定]

昼食 800円	夕食 950円	朝食 630円	合計 2,380円
---------	---------	---------	-----------

(4) シーツクリーニング代 (宿泊する人は、すべて必要です)

1人 180円

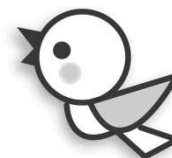

(5) 活動費 (各種クラフトの材料代です。)

各種クラフト (1個)					
レザー	120円	ブラバン	100円	木のキーホルダー	100円
焼き杉	100円	竹細工	100円		

(6) 施設使用料 (日帰り研修で、体育館などの施設を利用した場合)

○体育館

利用時間帯	平日	土曜日曜
	1時間又はその端数ごとに	
9:00~12:00	500円	650円
12:00~17:00	690円	900円
17:00~20:00	690円	900円

○研修室

利用時間帯	曜日に関係なく
	1時間又はその端数ごとに
9:00~12:00	90円
12:00~17:00	100円
17:00~20:00	160円

- 北九州市内に居住する小中学生とその指導者は料金がかかりません。

(7) その他

- (1) 及び (3) ~ (6) の経費は、すべて消費税込みの金額です。

- 退所前に、事務室で精算してください。

つり銭の必要がないよう、あらかじめご準備ください。

7. 利用に際してのお願い

① 少年自然の家は青少年教育施設です

○指導者の方は、責任と自覚に基づき、子ども達の監督や指導をお願いします。

② ロビー以外の場所では、飲食はできません

○特に宿泊室での飲食は、固くお断りいたします。

③ 館内は、すべて禁煙になっています

○指定場所での喫煙をお願いいたします。

④ 指導者は、子ども達と積極的にふれ合い、安全指導をお願いします。

○食事や活動が終わった後の自由時間は、指導者の管理下であれば、広場や体育館を開放しています。（他団体が活動中は使用できません）

○利用者が当少年自然の家の施設や設備、備品等を破損または紛失した場合、修理代等をいただく場合があります。子ども達に事前指導をお願いします。

⑤ ケガや体調不良等の対応について

○ケガ人や急病人が発生した場合は必ず所員に連絡してください。

○保健室では応急処置しかできません。また、内服薬は一切お出しできません。治療が必要な場合は別紙の医療機関に連絡し、団体の責任者が搬送してください。その際、子どもの保護者の方への連絡も必ず行ってください。

○エピペンを持参される方は、本数を多めに準備してください。（市街地よりも救急車到着までに時間がかかります。）

○火災や地震などの緊急時に備え、必ず非常時避難経路を全員で確認してください。また、緊急時は必ず所員の指示に従って行動してください。

⑥ 貴重品には十分ご注意ください

○所内では、ロッカーを準備していますのでご利用ください。

○駐車している車には絶対に貴重品を置かないでください。

○駐車場内での事故、盗難等には責任を負えませんので予めご了承下さい。

⑦ 携帯電話について

○所内および所の近辺の携帯電話の電波状況

docomo…○ au…○ Softbank…×

※所外の活動場所によっては、つながらないことがあります。

○ロビーではフリーWi-Fiが使用できます。

8.救急時の医療機関 ※ 緊急時、非常時は119番

2026/4/2 更新

◆事故や急病人が発生した時は、直ちに所員に連絡してください。

◆できるかぎり急いで保護者と連絡を取り、診療にあたってください。

診療	医療機関/所在地	電話番号	受付時間/備考	所要時間 (所から)
総合	国立病院機構 小倉医療センター 小倉南区春ヶ丘10-1	921-8881	※救急24時間365日対応 ※アナフィラキシー対応可 ※平日夜間・土日祝の内科救急は紹介状が必要	約30分
	北九州総合病院 小倉北区東城野町1-1	921-0560	※重症の場合24時間365日対応 ※アナフィラキシー対応可	約35分
急患	北九州市立夜間休日 急患センター 小倉北区馬借1-7-1	522-9999	診療受付時間 月 火 水 木 金 土 日 祝 8:45~23:00 / / / / / / ○ ○ 19:15~23:00 / ○ ○ ○ ○ ○ ○ / / ※歯科(日・祝のみ)の診療受付時間は8:45~16:30 ※耳鼻科は土・日・祝日の診療	約40分
	外科 帖佐整形外科 小倉南区長行東2-13-7	452-1700	診療受付時間 月 火 水 木 金 土 日 祝 9:00~12:00 / ○ ○ ○ ○ ○ ○ / / 14:00~17:30 / ○ ○ ○ / ○ / /	約20分
内科	都留内科医院 小倉南区徳吉西3-5-25	452-1115	診療受付時間 月 火 水 木 金 土 日 祝 9:00~12:00 / ○ ○ ○ ○ ○ ○ / / 14:00~17:30 / / ○ / ○ / /	約15分
	眼科	井上眼科医院 小倉南区徳力3-14-12	962-3881	診療受付時間 月 火 水 木 金 土 日 祝 9:00~12:30 / ○ ○ ○ ○ ○ ○ / / 14:00~17:30 / ○ ○ ○ ○ ○ ○ / /
下川眼科 小倉南区守恒本町2-2-34-2F		962-1515	診療受付時間 月 火 水 木 金 土 日 祝 8:30~11:00 / ○ ○ ○ ○ ○ ※ / / 14:00~16:30 / ○ / ○ / ○ / / ※第5土曜日は休診	約25分
耳鼻 咽喉 科	行実医院耳鼻咽喉科 小倉南区徳力3-12-27	962-7983	診療受付時間 月 火 水 木 金 土 日 祝 8:30~12:30 / ○ ○ ○ ○ ○ ○ / / 14:30~17:30 / ○ ○ ○ ○ ○ ○ / /	約25分
	浜之上耳鼻咽喉科 小倉南区守恒本町2-2-34-2F	961-3341	診療受付時間 月 火 水 木 金 土 日 祝 9:00~12:00 / ○ ○ ○ ○ ○ ※ / / 14:30~17:30 / ○ ○ ○ ○ ○ ○ / / ※土曜日は9:00~12:30	約25分
皮膚科	ますゆき皮膚科 クリニック 小倉南区徳力3-9-2-2F	965-4112	診療受付時間 月 火 水 木 金 土 日 祝 8:45~12:00 / ○ ○ ○ ○ ○ ○ / / 14:15~18:00 / ○ ○ ○ / ○ ※ / / ※土曜日午後は13:45~15:30	約25分
	土井皮膚科 クリニック 小倉南区守恒本町2-2-34-1F	961-1001	診療受付時間 月 火 水 木 金 土 日 祝 8:30~12:00 / ○ ○ ○ ○ ○ ※ / / 13:45~17:30 / ○ ○ ※ ○ ○ / / ※土曜日は8:30~12:30 第3土曜日休診 ※第1・第3水曜日休診	約25分
歯科	ハロー歯科クリニック 小倉南区市丸516-11	451-3286	診療受付時間 月 火 水 木 金 土 日 祝 9:00~12:30 / ○ ○ ○ ○ ○ ○ / / 14:00~19:00 / ○ ○ / ○ ○ / /	約10分
	うりゅう歯科 クリニック 小倉南区長行東1-9-11	453-1313	診療受付時間 月 火 水 木 金 土 日 祝 9:00~13:00 / ○ ○ ○ / ○ ○ / / 14:00~18:00 / ○ ○ ○ ○ ○ ※ / / ※土曜日午後は14:00~15:30	約20分

かぐめよし少年自然の家 野外活動マップ

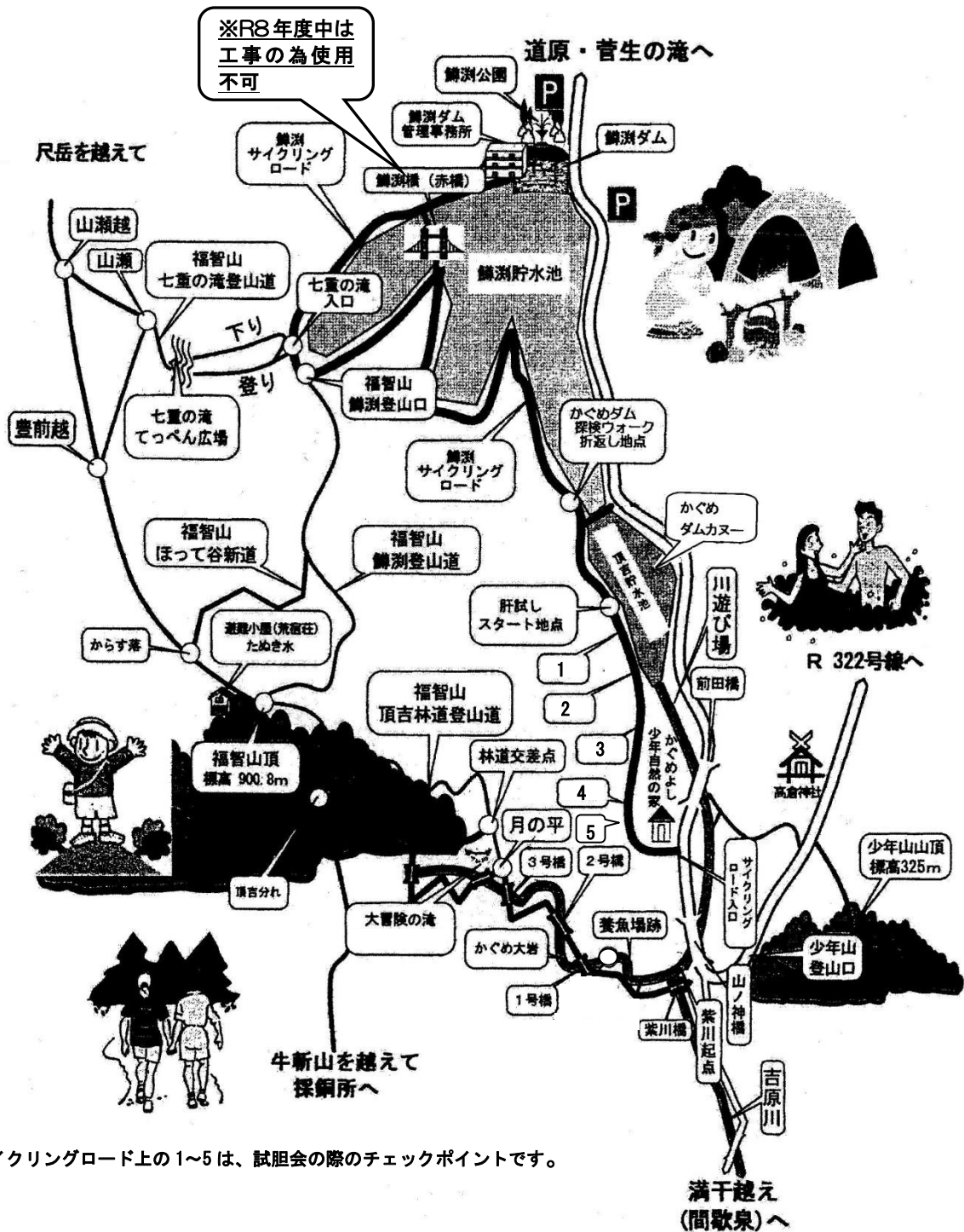

かぐめよし少年自然の家

平面図

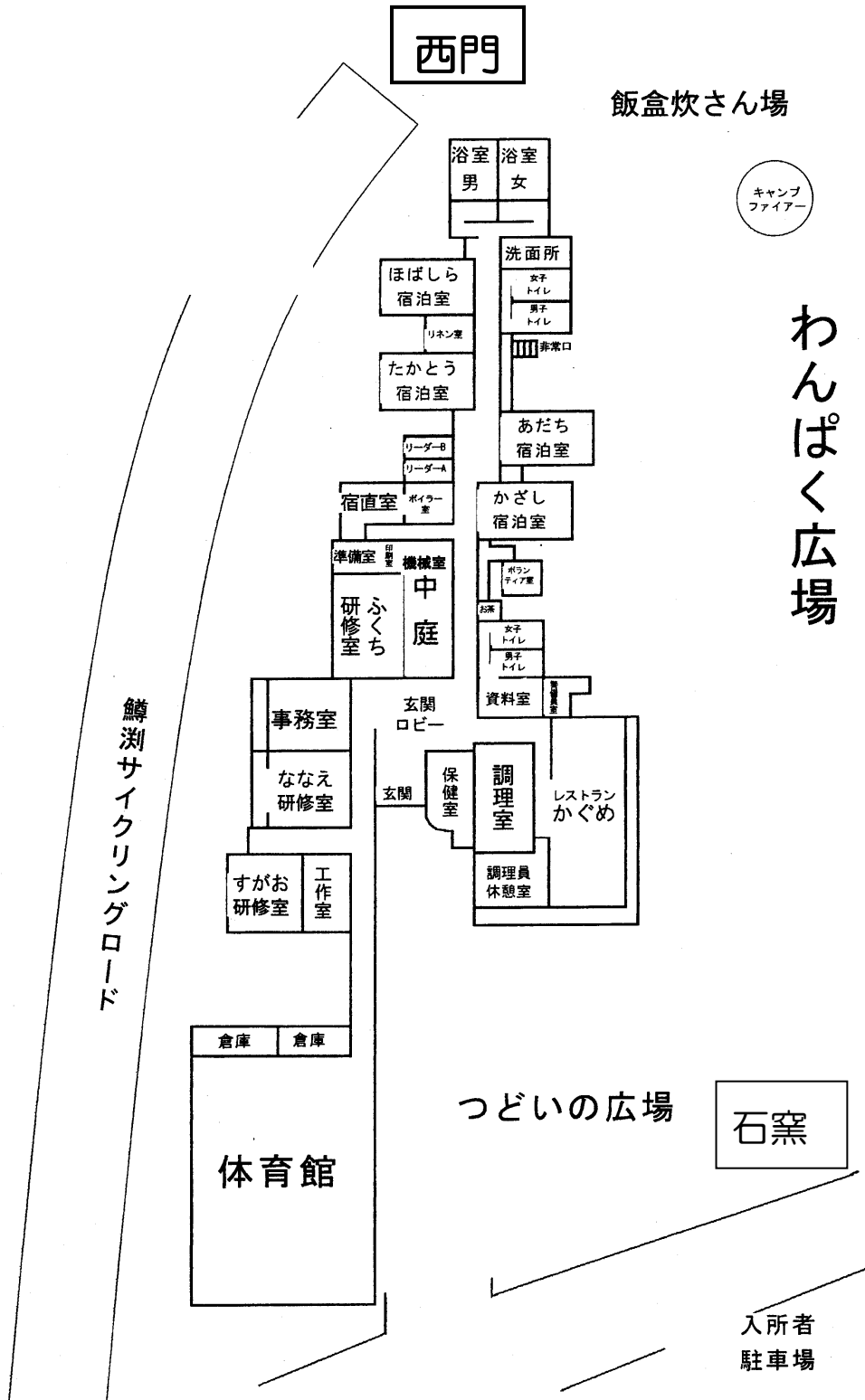

宿泊室見取り図

宿泊表	
部屋名	
団体名	
宿泊人数	

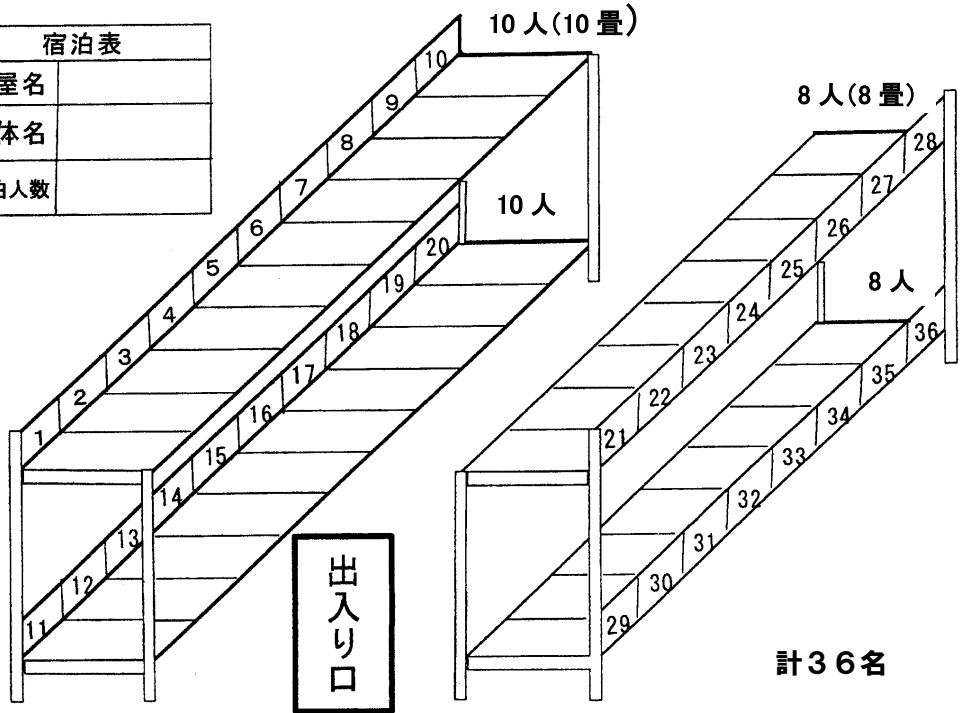

宿泊表	
部屋名	
団体名	
宿泊人数	

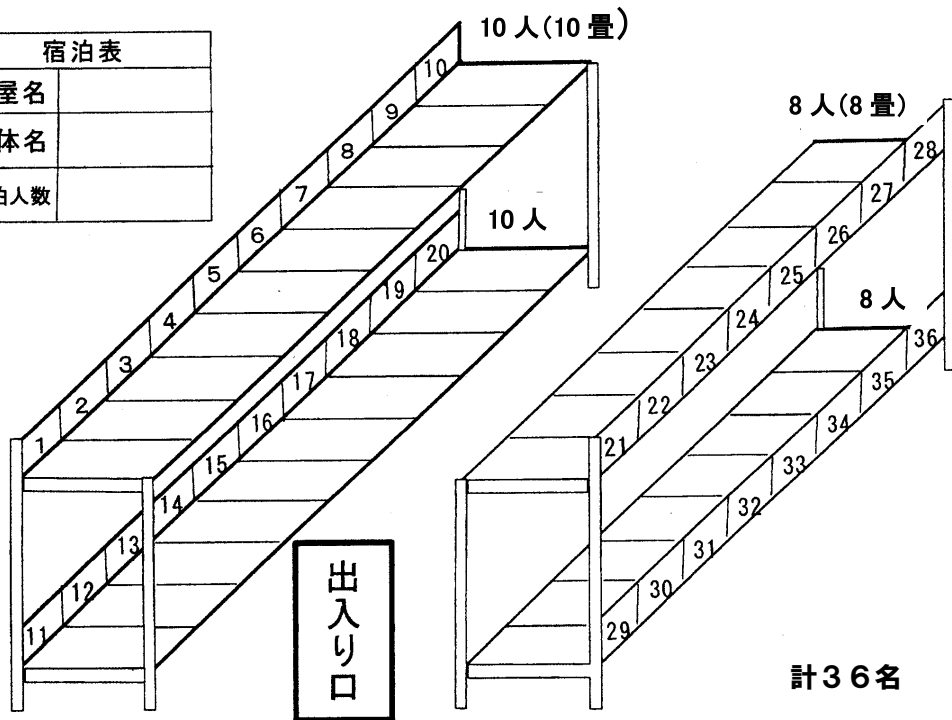

※定員は36名ですが、一人一枚マットレスを使う為、各部屋30名程度の宿泊をお勧めします。

レストランかぐめテーブル配置図

収容人数：144名

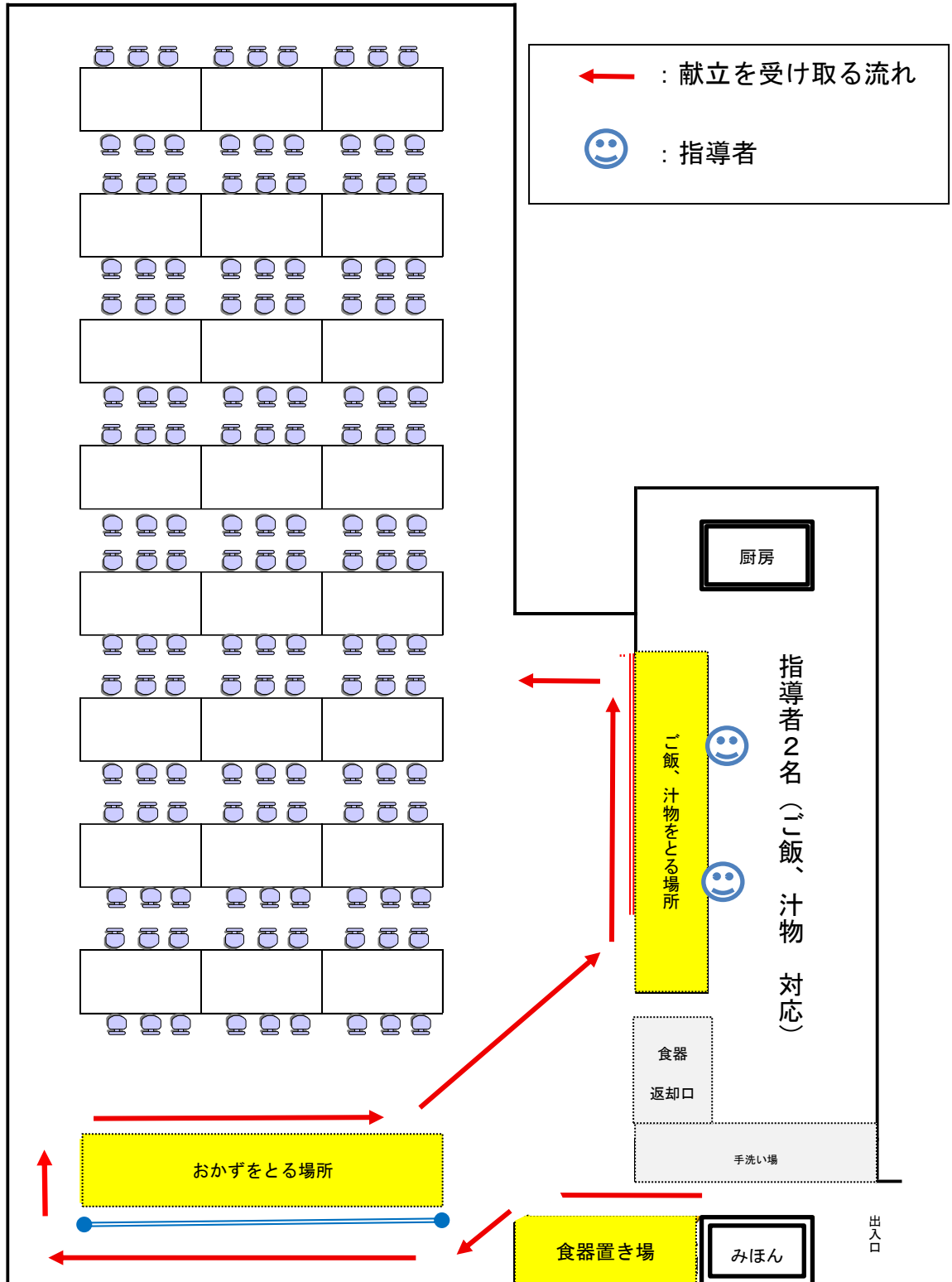

かぐめよし少年自然の家までの交通案内

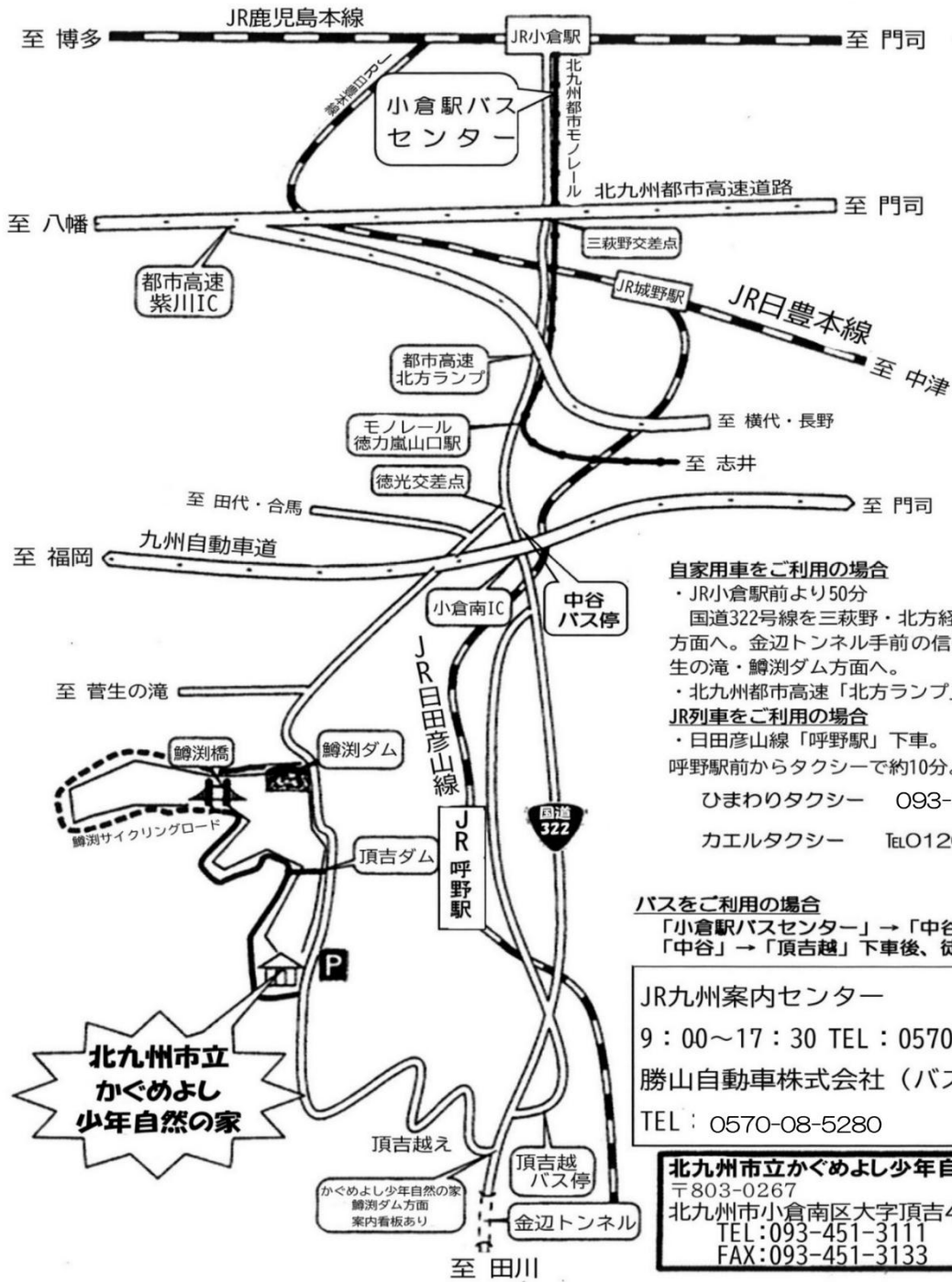

自家用車をご利用の場合

- ・JR小倉駅前より50分
国道322号線を三萩野・北方経由で田川方面へ。金辺トンネル手前の信号を右折、菅生の滝・鱒淵ダム方面へ。
- ・北九州都市高速「北方ランプ」より20分

JR列車をご利用の場合

- ・日田彦山線「呼野駅」下車。
- 呼野駅前からタクシーで約10分。徒歩約50分。
- ひまわりタクシー 093-452-0302
- カエルタクシー TEL0120-565-601

バスをご利用の場合

- 「小倉駅バスセンター」→「中谷」
- 「中谷」→「頂吉越」下車後、徒歩 25分

JR九州案内センター

9:00~17:30 TEL: 0570-04-1717

勝山自動車株式会社 (バス)

TEL: 0570-08-5280

北九州市立かぐめよし少年自然の家
〒803-0267
北九州市小倉南区大字頂吉451-1
TEL: 093-451-3111
FAX: 093-451-3133

